

Soluzioni
per il
comfort
abitativo

NOVITÀ 2024
ThermoCasse®

Infinitherm
Firetherm

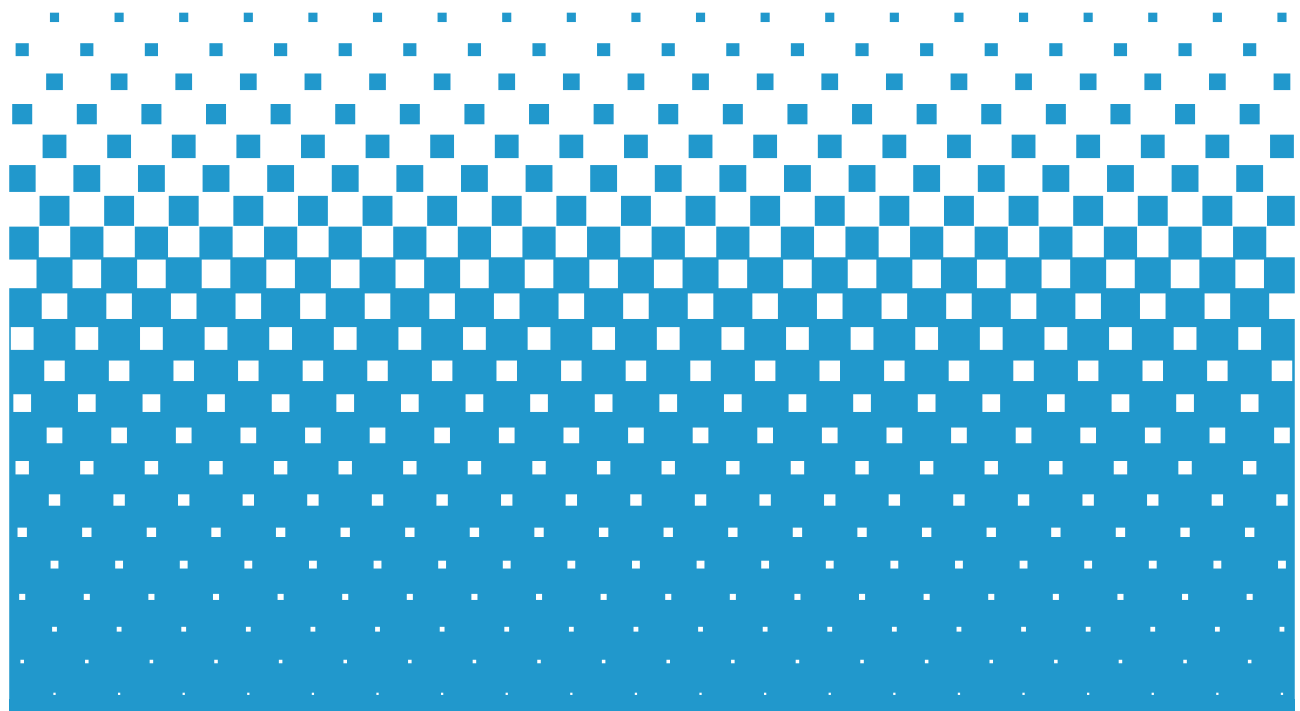

THERMOCASSE®
Infinitherm - Firetherm

 **VANIN**®
Soluzioni per il comfort abitativo

ThermoCasse® Infinitherm

VANIN®
Soluzioni per il comfort abitativo

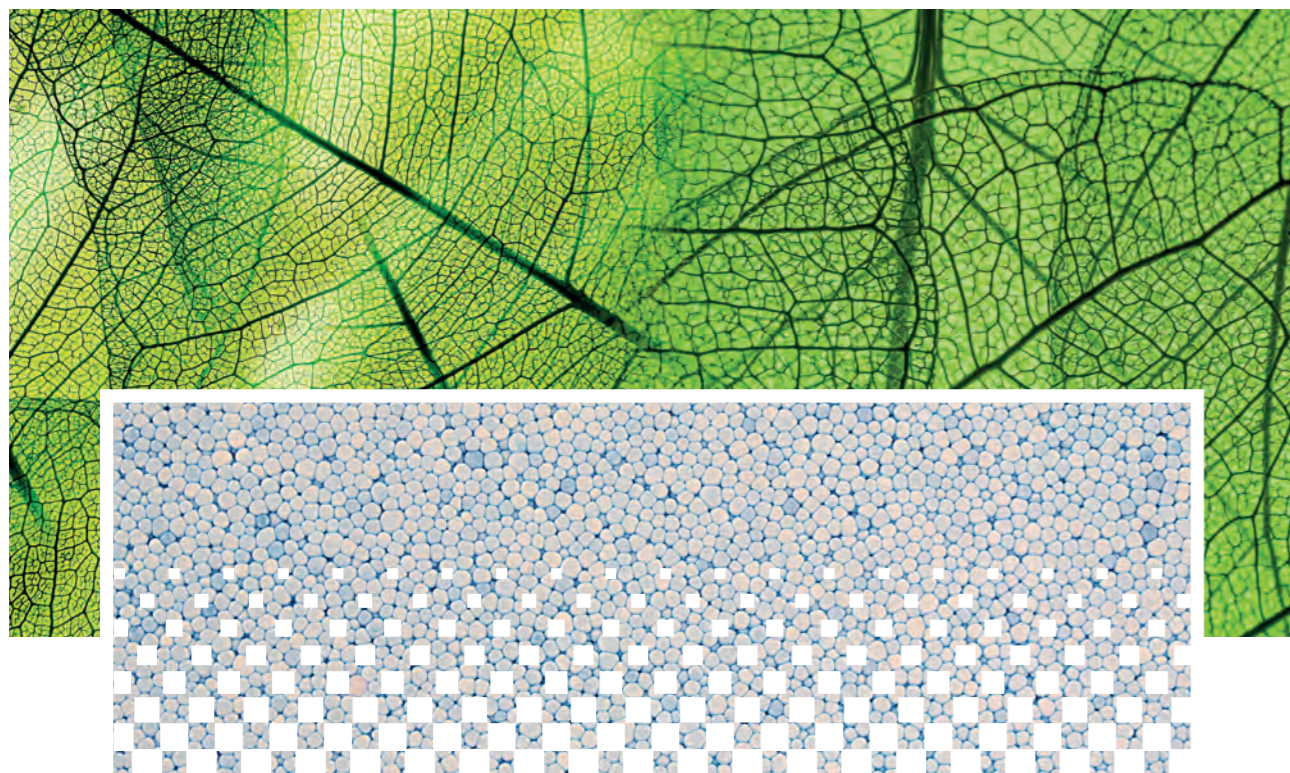

Un prodotto, **infinite vite**

Il nuovo controtelaio termoisolante realizzato interamente con materiali riciclati e riciclabili.

Infinitherm rappresenta il nostro impegno verso l'ambiente e un futuro più green dell'edilizia, ma anche la nostra attenzione alle esigenze del mercato e agli utenti finali. I cambiamenti climatici hanno imposto un drastico cambio di passo in molti aspetti della nostra vita e della società, primo fra tutti la produzione industriale. Il fine ultimo è quello di ridurre le emissioni inquinanti e favorire la transizione ecologica spingendo l'impiego di materiali ed energia proveniente da fonti rinnovabili, andando incontro, così, agli obiettivi fissati dall'UE nel Green Deal della piena neutralità climatica nel 2050.

EPS **100% riciclabile**

Il monoblocco Infinitherm è realizzato con un EPS rivoluzionario, un polistirene espanso con grafite proveniente da fonti rinnovabili e biomasse, 100% riciclato e riciclabile. Il materiale offre le stesse qualità e prestazioni di quello tradizionale ma è prodotto con il 42% di emissioni di CO2 in meno. Allo stesso tempo, risulta leggero, resistente a urti, all'assorbimento dell'acqua e traspirante, con una buona permeabilità al vapore acqueo e con una trasmittanza termica pari a 0,031 W/m2K. Possiede la marcatura CE ed è conforme alle normative vigenti, oltre che ai criteri CAM e certificato Re-Made in Italy.

Pannello strutturale **idrorepellente**

La struttura del controtelaio è composta da pannelli truciolari idrorepellenti composti da una miscela di legni teneri e duri di provenienza certificata FSC e PEFC, pressati e rivestiti di colla. I materiali utilizzati sono riciclati e i pannelli risultano interamente riciclabili e riutilizzabili. Inoltre, sono in possesso della marcatura CE e sono conformi al regolamento prodotti da costruzione (CPR), oltre ad avere il certificato di conformità CSI.

VANIN®
Soluzioni per il comfort abitativo

ThermoCasse® Firetherm

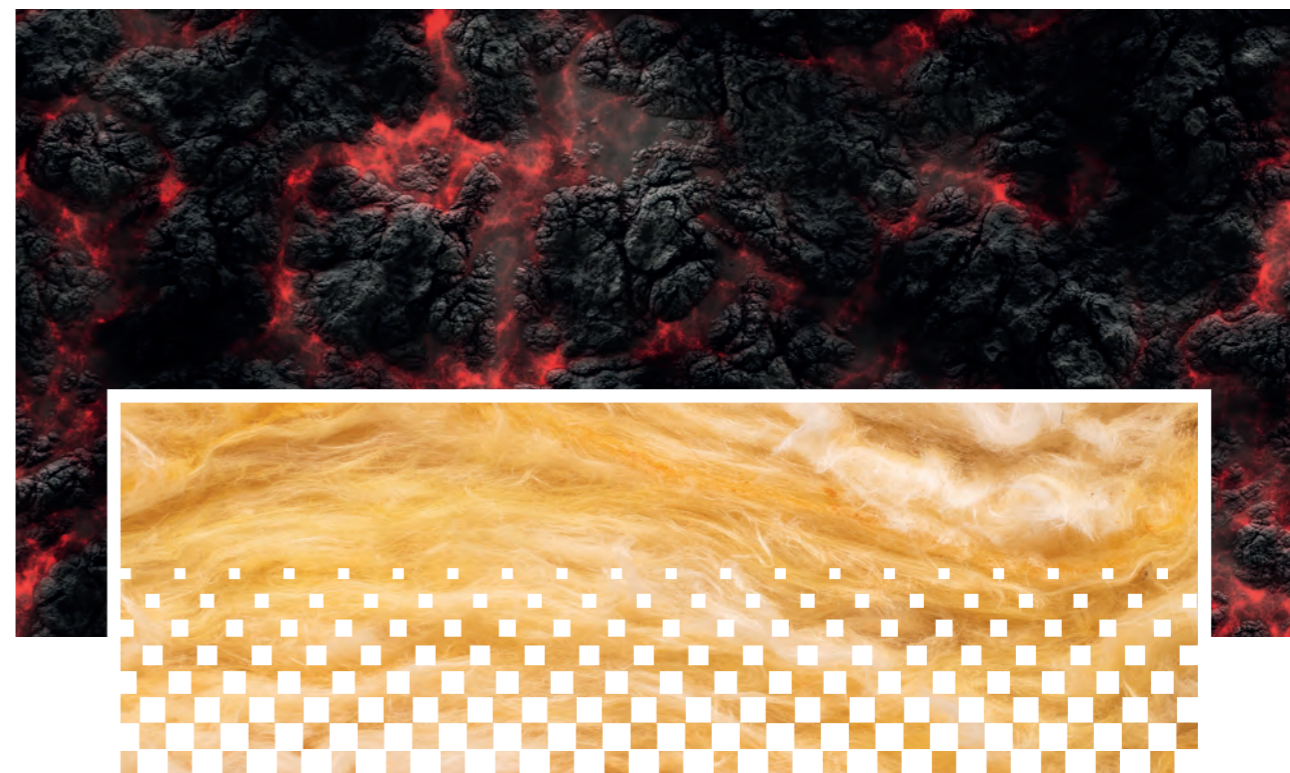

Il primo alleato **contro il fuoco**

La nuova soluzione termoisolante realizzata con materiali ignifughi che non alimentano lo sviluppo e la propagazione del fuoco.

La corsa alla realizzazione di cappotti e sistemi isolanti degli ultimi anni ha portato ad interrogarsi seriamente sulla sicurezza dei materiali impiegati in caso di incendio. Le ultime normative di riferimento in materia sono la RTV13, che regola i componenti dell'involucro, di facciate e coperture stabilendo nuovi standard per i valori di reazione al fuoco dei materiali isolanti e la RTV14, che detta le linee guida per la prevenzione degli incendi negli edifici civili con altezza antincendio superiore ai 24m.

Lana di roccia **e fibrocemento**

Firetherm è realizzato con pannelli sandwich costituiti da strati di lana di roccia e ambo i lati da una lastra di fibrocemento. La lana di roccia, Classe A1 di reazione al fuoco, è un materiale naturale che non contribuisce allo sviluppo o diffusione di eventuali incendi, garantisce alte prestazioni di isolamento termico e possiede ottime capacità fonoassorbenti, bloccando i rumori fastidiosi provenienti dall'esterno. Inoltre, la tipologia di processo produttivo rende gli strati resistenti alle compressioni e alle trazioni di eventuali finiture.

Pannello in **MDF**

Il telaio è composto da pannelli di legno ignifughi MDF (Medium Density Fireboard), resistenti all'umidità e prodotti con una resina senza formaldeide aggiunta (NAF). Valutato in classe B per la reazione al fuoco, è un materiale sostenibile che riduce la crescita e la propagazione di fumo ed eventuali incendi.

Infinitherm

Scheda tecnica

PRESTAZIONI DEL PRODOTTO | VOCI DI CAPITOLATO

CASSONETTO

Cassonetto modello TCIE00 con ispezione esterna dal basso realizzato in materiale EPS isolante prodotto con materia prima proveniente da fonti rinnovabili e biomasse a ridotte emissioni di CO₂, senza rinforzi metallici. Materiale con marcatura CE e ETICS, certificato ReMade in Italy e con idoneità ai CAM (Norma di riferimento UNI EN 13163 e UNI EN 13499), con alta densità 40 Kg/m³ e conduttività termica $\lambda=0,031$ W/m²k.

Veletta esterna completa di profilo reggi intonaco in alluminio con funzione di irrigidimento e predisposizione alla finitura esterna ad intonaco. Sede per infisso ad incasso ricavata nella traversa superiore mediante la realizzazione di nicchia e fissaggio predisposto con tavoletta in truciolare sp.18 mm riciclato al 100%, certificato FSC e PEFC, marcato CE in conformità al CPR 305/2011.

Coperchi laterali autoportanti realizzati con tavoletta in truciolare sp.18 mm, riciclato al 100%, certificato FSC e PEFC, marcato CE in conformità al CPR 305/2011, e con rivestimento di 10 mm di EPS riciclato, completi di supporti per rullo avvolgibile.

Cielino brandeggiante realizzato con pannello sandwich, all'interno materiale coibente in XPS con conduttività termica $\lambda=0,034$ W/m²K, rivestito su due lati da lastre in ossido di magnesio verniciabile.

Dimensione di massimo avvolgimento interno per la tipologia: Ø 290 mm.

SPALLE IN EPS

Spalle in EPS da rasare realizzate in materiale EPS isolante prodotto con materia prima proveniente da fonti rinnovabili e biomasse a ridotte emissioni di CO₂, senza rinforzi metallici. Materiale con marcatura CE e ETICS, certificato ReMade in Italy e con idoneità ai CAM (Norma di riferimento UNI EN 13163 e UNI EN 13499), con alta densità 40 Kg/m³ e conduttività termica $\lambda=0,031$ W/m²k. Spessore delle spalle disponibili 70 mm oppure 90 mm (spessore totale spalla). Spalla composta da pannelli di truciolare sp.18 mm riciclato al 100% certificato FSC e PEFC, marcato CE in conformità al CPR 305/2011 (posizionati esternamente all'isolamento in EPS) con funzioni di irrigidimento, fissaggio dell'infisso, fissaggio delle guide avvolgibile ed assemblaggio. I pannelli truciolari sono presenti con soluzione di continuità su quasi tutta la profondità della spalla, a garanzia di un supporto solido, importante nelle fasi di montaggio in cantiere. Spalle predisposte alla rasatura mediante l'inserimento di retine reggi intonaco sp.6 mm già montate.

Profili in PVC con rete in fibra di vetro a maglia 4x4,5 mm con peso specifico 150 g/m² secondo normativa ETAG004.

Guide avvolgibili di scorrimento in alluminio estruso complete di spazzolino antirombo ed inviti superiori fornite sfuse, non montate sulla spalla.

SOTTOBANCALE IN EPS

Sottobancale completamente in EPS isolante prodotto con materia prima proveniente da fonti rinnovabili e biomasse a ridotte emissioni di CO₂. Materiale con marcatura CE e ETICS, certificato ReMade in Italy e con idoneità ai CAM (Norma di

riferimento UNI EN 13163 e UNI EN 13499), con alta densità 60 Kg/m³ e conduttività termica $\lambda=0,031$ W/m²k. La densità maggiorata di questo elemento garantisce un'elevata portanza alla compressione. Sottobancale con spessore 65 mm isolante alla base garantito, realizzato con pendenza integrata pari ad 1°. Risolto in EPS integrato realizzato con altezza e profondità variabile a creare il taglio termico, in corrispondenza dell'appoggio del serramento. Sponde laterali sottobancale realizzate in EPS con alta densità 40 Kg/m³ realizzate con lo stesso spessore delle spalle abbinato (70 mm oppure 90 mm) a garanzia della continuità di isolamento laterale del davanzale/soglia freddo.

Tutti gli elementi del monoblocco ThermoCasse® Vanin Infinitherm saranno incollati per ottenere una perfetta sigillatura tra i singoli componenti con sigillanti naturali. La profondità complessiva del monoblocco sarà determinata in base alla posizione finale del serramento e allo spessore del muro, tutti i blocchi di spessoramento, non amovibili, saranno incollati alla struttura principale.

PREDISPOSIZIONI SU RICHIESTA

Predisposizione al fissaggio di parapetto o inferriata, disponibile su richiesta, ottenuto con inserimento puntuale di blocchetti in purenit isolante (prodotto a base di poliuretano, schiuma poliuretana rigida PUR/PIR ad alto potere di isolamento termico con massa volumica 550 Kg/ m³ e conduttività termica $\lambda=0,085$ W/m²K). Tali blocchetti sono da considerarsi un aiuto al fissaggio ma non sono da intendersi come portanti. Appoggio maggiorato sottobancale realizzato in purenit per appoggio telaio serramenti scorrevoli (vedi schede tecniche catalogo ThermoCasse® Vanin)

ACCESSORI DI ASSEMBLAGGIO

TCIE00 è sempre dotato di istruzioni ed accessori di assemblaggio quali piastre o staffe in lamiera zincata sp.15/10 con relative viti e colla poliuretana. Tutti gli elementi saranno incollati per ottenere una perfetta sigillatura tra i singoli componenti. Su richiesta TCIE00 può essere spedito già assemblato per garantire la composizione a regola d'arte, pronto per il montaggio in cantiere (servizio su richiesta al vaglio dell'ufficio tecnico).

KIT POSA IN OPERA

TCIE00 su richiesta può essere dotato di kit di fissaggio alla muratura e schiuma poliuretana elastica per la sigillatura del nodo primario. I kit di fissaggio disponibili sono studiati ad hoc per qualsiasi tipo di struttura edilizia.

AVVOLGIBILI

TCIE00 può essere corredato di avvolgibili a scelta tra la ampia gamma disponibile a catalogo, con relativi accessori di funzionamento (calotta e puleggia in PVC, rullo avvolgitore in acciaio zincato Ø 60/70 mm, guida cinghia con rullino e guarnizione) ed automazioni.

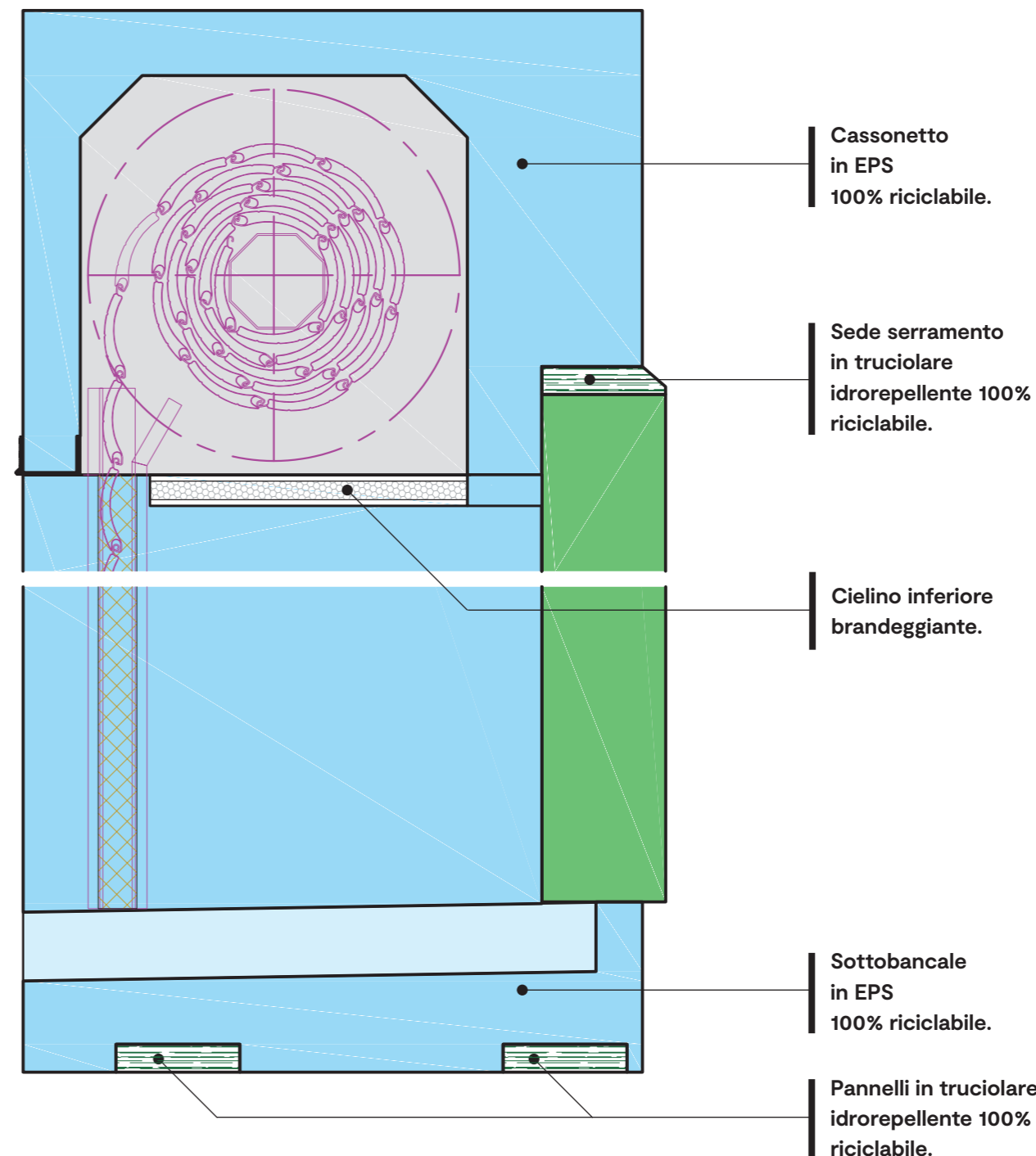

PARTICOLARE SPALLA

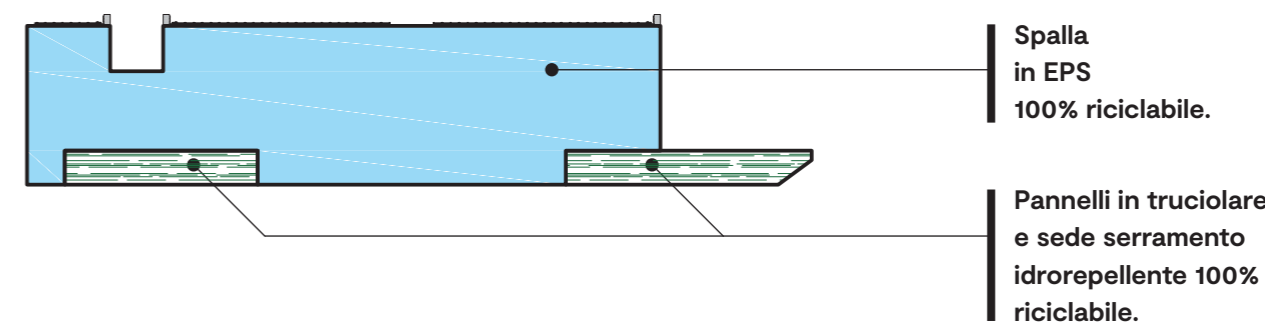

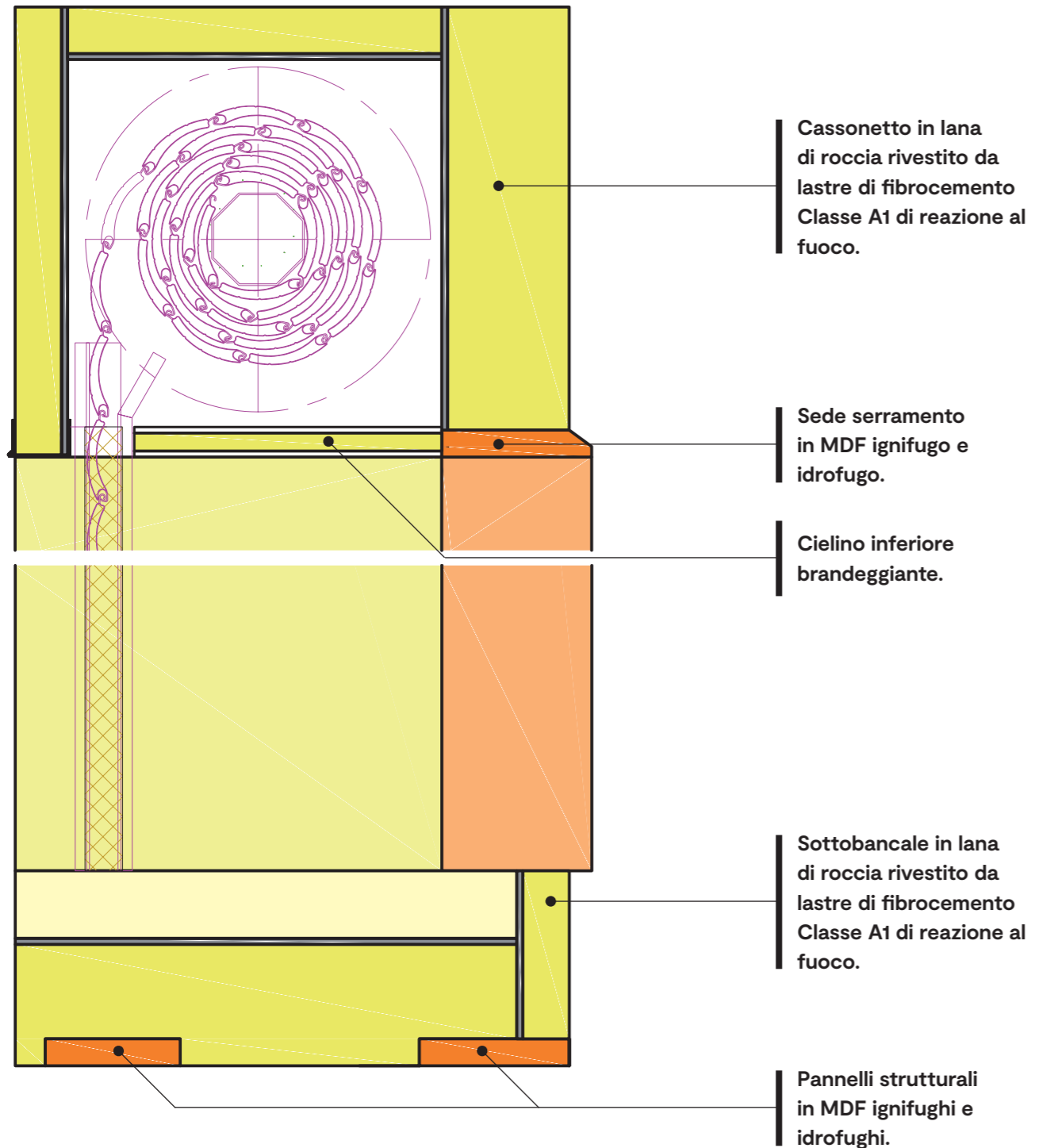

PARTICOLARE SPALLA

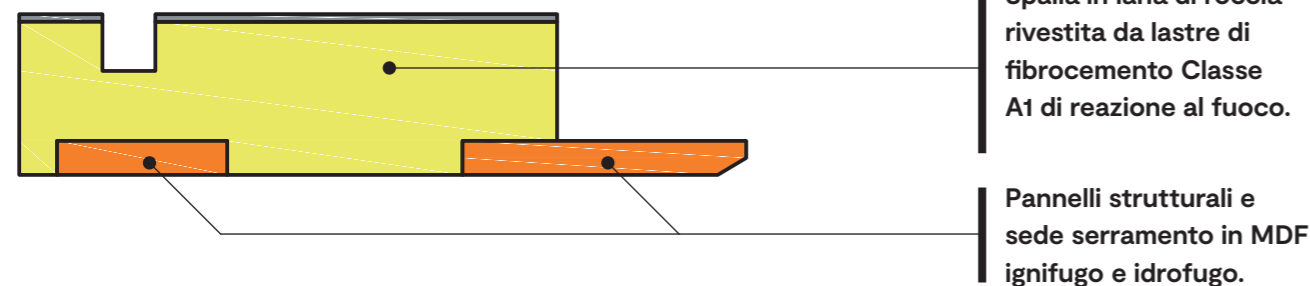

PRESTAZIONI DEL PRODOTTO | VOCI DI CAPITOLATO

CASSONETTO

Cassonetto Easy con ispezione esterna dal basso realizzato con pannello sandwich costituito da un materiale isolante in lana di roccia con orientamento delle fibre in verticale dallo sp. 80 mm, di densità 90 Kg/m³, conduttività termica $\lambda=0,49$ W/m²K, classe A1 di reazione al fuoco e rivestito internamente da una lastra di fibrocemento conforme a UNI EN 12467 di sp. 4 mm, densità 1800 Kg/m³ idoneo ad essere verniciato o finito con rasature apposite. Privo di rinforzi metallici e veletta esterna completa di profilo reggi intonaco in alluminio con funzione di irrigidimento e predisposizione alla finitura esterna ad intonaco. Coperchi laterali autoportanti realizzati in MDF ignifugo e resistente all'umidità (classificazione ASTM E84 Classe A/Classe 1 classificazione europea di reazione al fuoco B), completi di supporto per rullo avvolgitore. Cielino brandeggiante di spessore totale 20 mm, realizzato con pannello sandwich costituito centralmente da lana di roccia con orientamento delle fibre in verticale e rivestito ambo i lati da una lastra di fibrocemento conforme a UNI EN 12467 idoneo ad essere verniciato o finito con rasature apposite. Sede serramento previsto nella parte inferiore del cassonetto, fissaggio predisposto con tavoletta in MDF ignifugo e resistente all'umidità (classificazione ASTM E84 Classe A/Classe 1 classificazione europea di reazione al fuoco B) di sp. 18 mm.

SPALLE IN LANA DI ROCCIA E FIBROCEMENTO

Spalle da rasare realizzate con pannello sandwich costituito da un materiale isolante in lana di roccia con orientamento delle fibre in verticale dallo sp. 30 mm, di densità 90 Kg/m³, conduttività termica $\lambda=2,06$ W/m²K, in classe A1 di reazione al fuoco e rivestito internamente da una lastra di fibrocemento conforme a UNI EN 12467 di sp. 4 mm, densità 1800 Kg/m³, ad alta resistenza meccanica, pronte alla tinteggiatura o alla rasatura superficiale. Spalla composta da pannelli in MDF ignifugo e resistente all'umidità, (classificazione ASTM E84 Classe A/Classe 1 classificazione europea di reazione al fuoco B), posizionati esternamente all'isolamento in lana di roccia, con funzioni di fissaggio dell'infisso, fissaggio delle guide avvolgibile ed assemblaggio. I pannelli in MDF di sp.18 mm sono presenti in maniera puntuale sulla spalla, in corrispondenza dei punti di fissaggio. Spalla completa di profili reggi intonaco esterno applicati, specifici per finiture a cappotto o intonaco di facciata. Guide avvolgibili di scorrimento in alluminio estruso complete di spazzolino antirombo ed inviti superiori fornite sfuse, non montate sulla spalla.

SOTTOBANCALE IN LANA DI ROCCIA E FIBROCEMENTO

Sottobancale realizzato con pannello sandwich costituito da un materiale isolante in lana di roccia con orientamento delle fibre in verticale, di densità 90 Kg/m³, conduttività termica in classe A1 di reazione al fuoco e rivestito internamente da una lastra di

fibrocemento conforme a UNI EN 12467 di sp. 4 mm, densità 1800 Kg/m³ idoneo ad essere verniciato o finito con rasature apposite. Risolto in lana di roccia e fibrocemento integrato realizzato con altezza variabile e profondità 35 mm a creare il taglio termico, in corrispondenza dell'appoggio del serramento. Sponde laterali sottobancale in lana di roccia ad alta densità realizzate con lo stesso spessore delle spalle abbinata a garanzia della continuità di isolamento laterale del davanzale/soglia freddo.

Tutti gli elementi del monoblocco ThermoCasse® Vanin Firetherm saranno incollati per ottenere una perfetta sigillatura tra i singoli componenti con sigillanti naturali. La profondità complessiva del monoblocco sarà determinata in base alla posizione finale del serramento e allo spessore del muro, tutti i blocchi di spessoramento, non amovibili, saranno incollati alla struttura principale.

PREDISPOSIZIONI SU RICHIESTA

Predisposizione al fissaggio di parapetto o inferriata, disponibile su richiesta, ottenuto con inserimento puntuale di blocchetti in purenit isolante (prodotto a base di poliuretano, schiuma poliuretana rigida PUR/PIR ad alto potere di isolamento termico con massa volumica 550 Kg/ m³ e conduttività termica $\lambda=0,085$ W/m²K). Tali blocchetti sono da considerarsi un aiuto al fissaggio ma non sono da intendersi come portanti. Appoggio maggiorato sottobancale realizzato in purenit per appoggio telaio serramenti scorrevoli (vedi schede tecniche catalogo ThermoCasse® Vanin)

ACCESSORI DI ASSEMBLAGGIO

Firetherm è sempre dotato di istruzioni ed accessori di assemblaggio quali piastre o zanche in lamiera zincata sp.15/10 con relative viti e colla poliuretana. Tutti gli elementi saranno incollati per ottenere una perfetta sigillatura tra i singoli componenti. Su richiesta può essere spedito già assemblato per garantire la composizione a regola d'arte, pronto per il montaggio in cantiere (servizio su richiesta al vaglio dell'ufficio tecnico).

KIT POSA IN OPERA

Firetherm su richiesta può essere dotato di kit di fissaggio alla muratura e schiuma poliuretana elastica per la sigillatura del nodo primario. I kit di fissaggio disponibili sono studiati ad hoc per qualsiasi tipo di struttura edilizia.

AVVOLGIBILI

Firetherm può essere corredato di avvolgibili a scelta tra la ampia gamma disponibile a catalogo, con relativi accessori di funzionamento (calotta e puleggia in PVC, rullo avvolgitore in acciaio zincato Ø 60/70 mm, guida cinghia con rullino e guarnizione) ed automazioni.

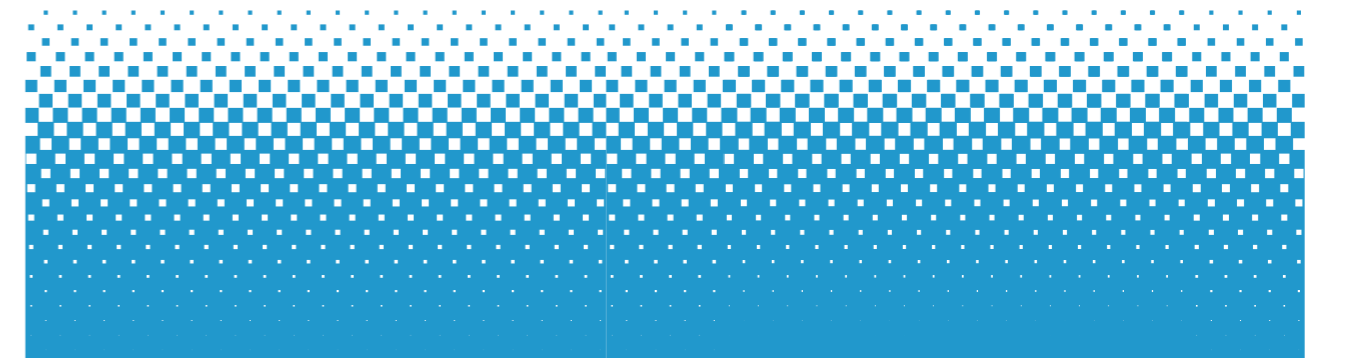



VANIN SRL Unipersonale
Viale dell'Artigianato, 41
35010 S. Giustina in Colle - Padova
Tel +39 049 5792777
Fax +39 049 9300543

info@vaninsrl.it - www.vaninsrl.it

